



RICO Modèle n° HSD-EX-AC-80

EX-80 |||

APPROUVÉ POUR FONCTIONNER DANS :

- de Classe 1, Division 1 & 2, Groupe D
- de Classe 2, Division 1 & 2, Groupe G
- les environnements dangereux

Position assise, à contrepoids Chariot élévateur antidéflagrant



Pour plus d'informations ou pour trouver
votre concessionnaire Hyster® le plus proche,
rendez-vous à l'adresse :
www.Hyster.com

RICO |

Depuis 1984 RICO Manufacturing conçoit et fabrique des chariots élévateurs spécialisés pour les industries les plus rigoureuses et exigeantes du monde entier.

RICO

La division des produits dangereux de RICO reste le premier fabricant d'équipements et de chariots élévateurs à antidéflagrants aux États-Unis.

La norme d'excellence de RICO en matière de conception, de fabrication et d'installation se traduit par les meilleurs chariots élévateurs à cote EX sur le marché actuel. Tous nos chariots élévateurs antidéflagrants sont conçus pour assurer la visibilité de l'opérateur, un entretien facile et une assistance pièces et service exceptionnelle.



98 %

TRAVAUX EFFECTUÉS
EN INTERNE



INDÉPENDANT
FINANCIÈREMENT

CARACTÉRISTIQUES DE SÉCURITÉ

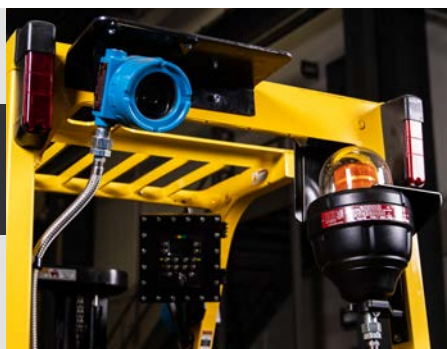

La sécurité est un point essentiel pour toute organisation performante — la sécurité des chariots élévateurs commence avec RICO.



PNEUMATIQUES CONDUCTIFS STATIQUES

Empêchent la formation d'étincelles, contribuant à fournir un environnement de travail avec une réduction des risques et des conditions dangereuses.



SURFACES PROTÉGÉES

Les composants exposés sur le périmètre du chariot, y compris les fourches, sont protégés par des alliages de laiton et d'aluminium éliminant la possibilité d'étincelles mécaniques.



ESSAIS RIGoureux

Construit selon les spécifications UL583, et approuvé par FM Global, un laboratoire d'essais reconnu partout aux États-Unis.



VISIBILITÉ EXCEPTIONNELLE

Une excellente visibilité permet d'améliorer la vigilance des opérateurs.



ÉCLAIRAGE

Des ensembles supplémentaires pour les feux de travail à DEL, la lumière bleue pour piétons et la lumière stroboscopique à DEL sont disponibles.



Choisissez RICO pour des performances exceptionnelles et des caractéristiques antidéflagrantes.

Les BOÎTIERS D'ENTRAÎNEMENT, DE POMPE ET ÉLECTRIQUES n'abritent que des composants électriques et sont approuvés pour être inclus sur les chariots élévateurs de catégorie EX. Tous les boîtiers RICO ont été testés pour approbation dans un environnement classé EX par FM Global.

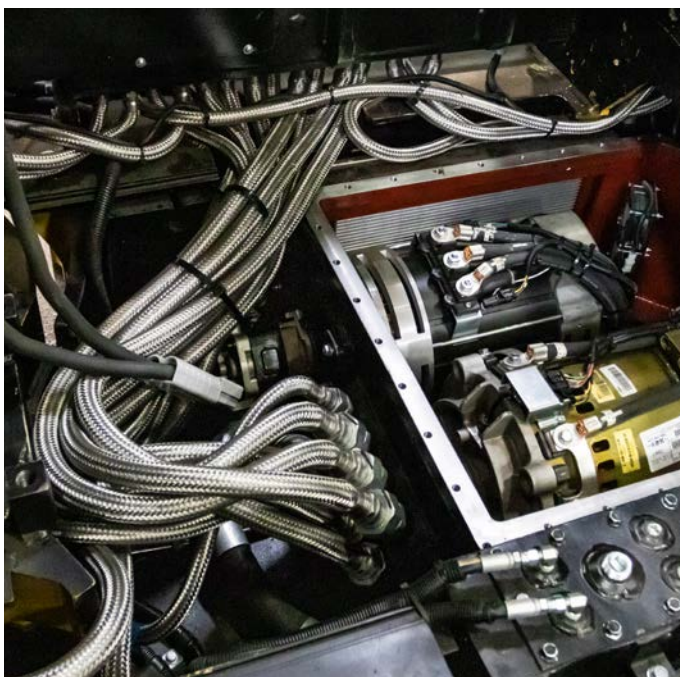

Les CÂBLES À CONDUIT FLEXIBLE (CF) abritent le câblage ordinaire, qui est scellé pour garantir une utilisation sûre dans un environnement classé EX. Le câble CF offre flexibilité et gain d'espace.

CARACTÉRISTIQUES ET AVANTAGES

EX-80

RICO Modèle n° HSD-EX-AC-80



FACILITÉ D'ENTRETIEN

Accès facile aux composants à entretenir.



COÛTS RÉDUITS

Le boîtier de batterie élimine le besoin d'une batterie EX.



CONTRÔLE DES STOCKS

Composants standard de l'industrie pour l'entretien local et l'approvisionnement des concessionnaires.



APPROUVÉ POUR FONCTIONNER DANS :

- de Classe 1, Division 1 & 2, Groupe D
- de Classe 2, Division 1 & 2, Groupe G
- les environnements dangereux

SPÉCIFICATIONS

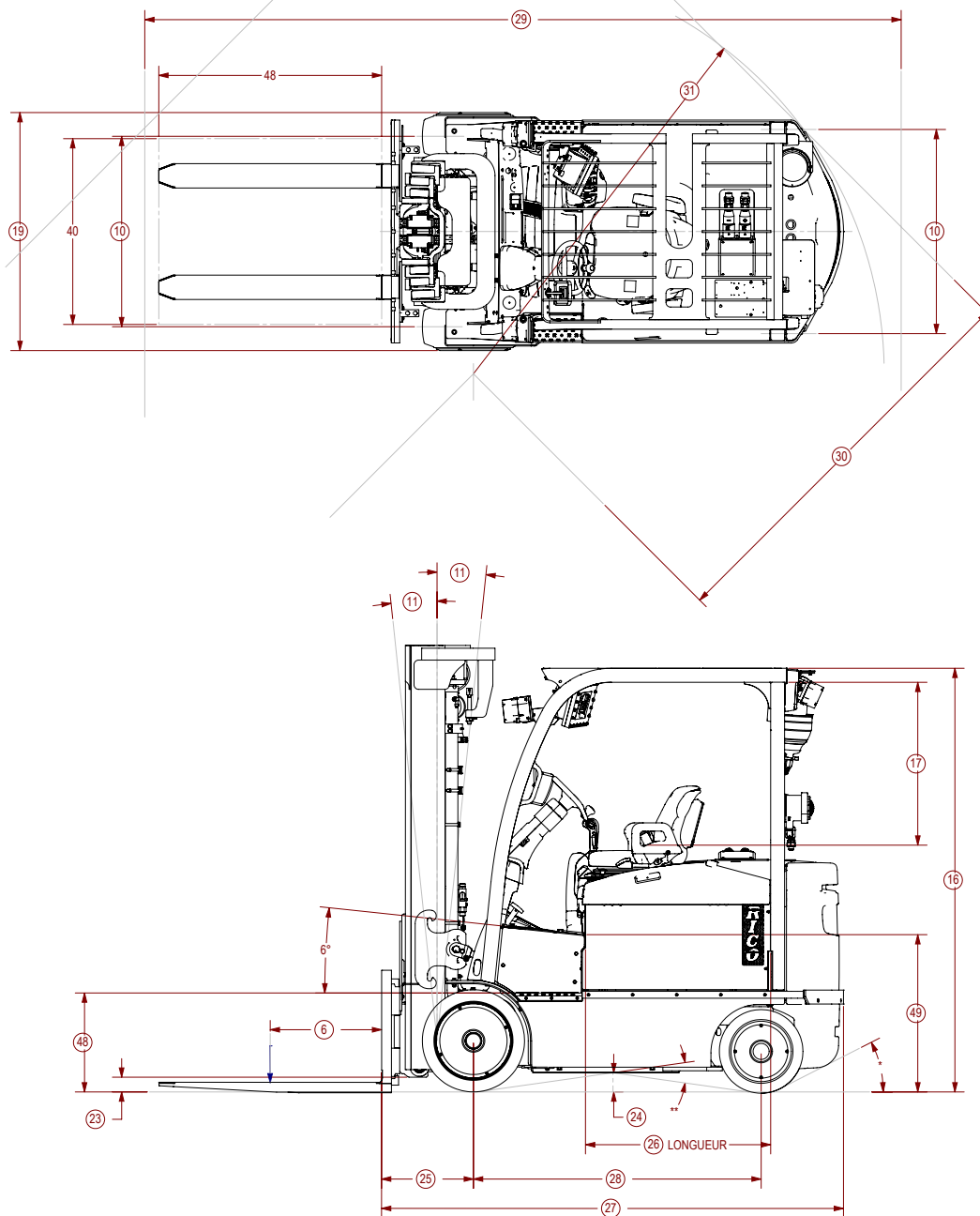

GÉNÉRALITÉS

1	Fabricant				RICO
2	Désignation du modèle				HSD-EX-AC-80
3	Alimentation				Électrique
4	Exploitation				Conducteur assis
5	Capacité nominale			lb (kg)	8 000 (3 629)
6	Centre de charge			po (mm)	24 (610)

PNEUS

7	Type de pneu — creux, plein, pneumatique, etc.				Creux/Creux
8	Dimensions des pneus			po	22 x 9 x 16 (18 x 7 x 12,1)
9	Roues — Nombre	X=Entraîné			2X/2
10	Bande de roulement — Direction	Centre des pneus		po (mm)	41/38,5 (1 041/977,9)
10	Bande de roulement — Entraînement	Centre des pneus		po (mm)	31,8 (808)

DIMENSIONS

11	Inclinaison du mât			degrés	5F/5B 8F/5B
12	Hauteur — Mât abaissé			po (mm)	84,1 (2 134)
13	Levage libre — haut de la fourche	Mât duplex de série à levage libre limité		po (mm)	5,13 (130)
		Opt 2 Stg Mât à levage libre complet avec/sans LBR		po (mm)	35,13/53,13 (982/1 346)
14	Hauteur de levage — haut de la fourche	Mât duplex de série à levage libre limité		po (mm)	120,13 (3 051)
15	Hauteur — Mât déployé	Mât de série avec/sans dossier d'appui de charge		po (mm)	169/149 (4 284/3 783)
16	Hauteur du protège-conducteur	Std		po (mm)	94 (2 388)
17	Du point index du siège au protège-conducteur de série	Suspension à mi-parcours		po (mm)	37,3/36,3/36,2 (949/924/922)
19	Largeur hors tout	Bande de roulement large		po (mm)	50,25 (1 302)
20	Fourches	Épaisseur x largeur x longueur		po (mm)	2,25 x 5,25 x 42 (57 x 133 x 1 067)
21	Largeur du tablier de série			po (mm)	47,3 (1 067)
22	Du bas au haut des roulettes de batterie			po (mm)	22,8 (579)
23	Garde au sol	Niveau inférieur		po (mm)	3,8/3,5 (96/90)
24	Garde au sol	Centre du chariot		po (mm)	4/3.75 (101/95)
25	Distance de la charge	Entre le centre de roue et la face des fourches		po (mm)	17,8 (452)
26	Coffre à batterie	Hauteur		po (mm)	21 (533)
		Largeur		po (mm)	35,5 (902)
				DIMENSIONS	39
		Longueur		po (mm)	39,2 (996)
27	Longueur jusqu'à la face des fourches			po (mm)	103 (2 616)
28	Empattement			po (mm)	62 (1 574)
29	Gerbage à angle droit			po (mm)	151,5 (3 848)
30	Allée égale	Allée à intersection à 90 °		po (mm)	80,2 (2 037)
31	Rayon de braquage extérieur			po (mm)	86 (2 184)

POIDS

32	Poids du chariot	Sans batterie	À vide	lb (kg)	14 350 (6 509)
33	Charge sur essieu — direction	Statique avec pds max Batterie	À vide/en charge nominale	lb (kg)	8 716/22 084 (3 953/10 017)
34	Charge sur essieu — direction	Statique avec pds max Batterie	À vide/en charge nominale	lb (kg)	9 108/3 741 (4 131/1 696)

PERFORMANCES

					Performance standard
				VOLTS	36
36	Vitesse de déplacement	Déployé sans déplacement latéral	À vide/en charge nominale	mi/h (km/h)	6
37	Vitesse de levage	Mât duplex de série avec levage libre limité	À vide/en charge nominale	pi/min (m/sec)	30/27 (0,152/0,137)
		Mât duplex de série avec levage libre complet	À vide/en charge nominale	pi/min (m/sec)	26/24 (0,132/0,122)
		Mât triplex de série avec levage libre complet	À vide/en charge nominale	pi/min (m/sec)	26/24 (0,132/0,122)
38	Vitesse de descente	Mât duplex de série avec levage libre limité	À vide/en charge nominale	pi/min (m/sec)	94/104 (0,48/0,53)
		Mât duplex de série avec levage libre complet	À vide/en charge nominale	pi/min (m/sec)	75/91 (0,38/0,46)
		Mât triplex de série avec levage libre complet	À vide/en charge nominale	pi/min (m/sec)	77/98 (0,39/0,5)
41	Frein	Méthode de commande	Entretien/stationnement		Hydraulique/Application à ressort
		Méthode de fonctionnement	Entretien/stationnement		Pied/automatique

ÉLECTRIQUE

42	Batterie			VOLTS	36
43	Moteur de traction		Capacité de 60 min	HP (kW)	28,8 (21,5)
44	Moteur de pompe		Capacité à 15 %	HP (kW)	35,5 (26,5)
45	Moteur de traction		Type/Méthode de commande		CA/Transistor
46	Moteur de pompe		Type/Méthode de commande		CA/Transistor
47	Nombre de vitesses		Traction/Pompe		Réglable en continu/ Réglable en continu

DIVERS

48	Hauteur de marche			po (mm)	21,1 (536)
49	Hauteur du plancher		Niveau inférieur	po (mm)	33,7 (855)
50	Pression de décharge de la fixation			psi (bar)	2 250 (155)
51	Débit d'huile auxiliaire	3e et 4e fonction		gal/min (l/min)	16 (60)

SPÉCIFICATIONS DE LA BATTERIE ET DU COFFRE

Dimensions du coffre à batterie			Dimensions et spécifications du coffre à batterie			Volts	Nombre de cellules	Plaques par cellule	Capacité maximale Taux de 6 heures	Poids		
Type de coffre	Largeur	Longueur	Hauteur	« X »	« Y »					« Z »	Ah (kWh)	Min.
	po (mm)			po (mm)						lb (kg)		
Compartment a/Roulettes	36,25 (920)	39,2 (996)	21 (533)	35,8 (909)	38,2 (971)	20 (508)	36	18	31	1 050 (37,8)	3 000 (1 361)	3 475 (1 576)

Remarque : Les spécifications figurant dans les tableaux ci-dessus sont susceptibles d'être modifiées.

SERVICES ET ASSISTANCE

Chez RICO, nous savons qu'une fois qu'un chariot élévateur est expédié, le vrai travail ne fait que commencer.



Les produits RICO bénéficient d'une assistance complète tout au long de leur durée de vie assurée par une équipe d'experts dévoués qui sont de véritables partenaires commerciaux.



RICO propose des évaluations et des services de conformité EX sur tous les chariots fabriqués par RICO.

Les évaluations sur site peuvent être effectuées par RICO ou l'un de nos revendeurs agréés formés en usine.



RICO fournit à ses clients la formation et les outils nécessaires pour évaluer les chariots EX sur le terrain afin de déterminer s'ils respectent toujours la conformité.

ROI

Prolongez le retour sur investissement de votre véhicule et contribuez à accroître la sécurité de votre équipe et de votre établissement — programmez dès aujourd'hui une évaluation de conformité ou une formation EX.



Pour plus d'informations ou pour trouver votre concessionnaire Hyster® le plus proche, rendez-vous à l'adresse :

www.Hyster.com



Participez à la conversation



RICO est une société détenue et gérée par des Américains

RICO Manufacturing, Inc.
691 West Liberty Street
Medina, OH 44256
330.723.4050
www.RICOequipment.com

RICO