



RICO Modèle n° HPWH-EX-60

EX-60

APPROUVÉ POUR FONCTIONNER DANS :

- de Classe 1, Division 1 & 2, Groupe D
- de Classe 2, Division 1 & 2, Groupe G
- les environnements dangereux

Transpalette à pied



Pour plus d'informations ou pour trouver
votre concessionnaire Yale® le plus proche,
rendez-vous à l'adresse :
www.Yale.com

RICO

Depuis 1984 RICO Manufacturing conçoit et fabrique des chariots élévateurs spécialisés pour les industries les plus rigoureuses et exigeantes du monde entier.

RICO

La division des produits dangereux de RICO reste le premier fabricant d'équipements et de chariots élévateurs à antidéflagrants aux États-Unis.

La norme d'excellence de RICO en matière de conception, de fabrication et d'installation se traduit par les meilleurs chariots élévateurs à cote EX sur le marché actuel. Tous nos chariots élévateurs antidéflagrants sont conçus pour assurer la visibilité de l'opérateur, un entretien facile et une assistance pièces et service exceptionnelle.



98 %

TRAVAUX EFFECTUÉS
EN INTERNE



INDÉPENDANT
FINANCIÈREMENT

CARACTÉRISTIQUES DE SÉCURITÉ

La sécurité est un point essentiel pour toute organisation performante — la sécurité des chariots élévateurs commence avec RICO.



ESSAIS RIGOUREUX

Construit selon les spécifications UL583, et approuvé par FM Global, un laboratoire d'essais reconnu partout aux États-Unis.



SURFACES PROTÉGÉES

Les composants exposés sur le périmètre du chariot, y compris les fourches, sont protégés par des alliages de laiton et d'aluminium éliminant la possibilité d'étincelles mécaniques.



ROUES CONDUCTIVES STATIQUES

Préviennent les étincelles, contribuant ainsi à fournir un environnement de travail avec moins de périls et de conditions dangereuses.



MANÈVRE ABILITÉ EXCEPTIONNELLE

Le design compact augmente la capacité à fonctionner dans les allées étroites ou les petits espaces.



Choisissez RICO pour des performances exceptionnelles et des caractéristiques antidéflagrantes.

CARACTÉRISTIQUES ET AVANTAGES

EX-60

RICO Modèle n° HPWH-EX-60

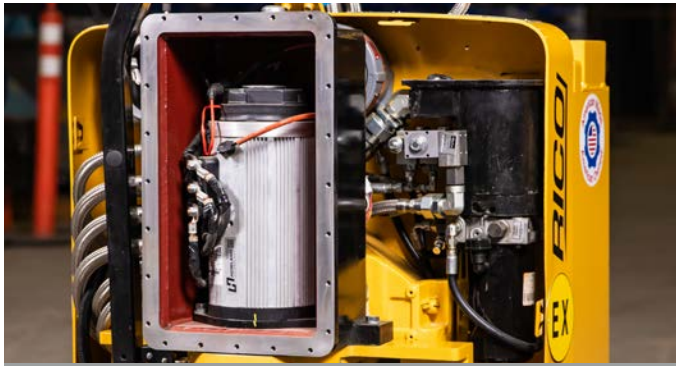

Les **BOÎTIERS D'ENTRAÎNEMENT, DE POMPE ET ÉLECTRIQUES** n'abritent que des composants électriques et sont approuvés pour être inclus sur les chariots élévateurs de catégorie EX. Tous les boîtiers RICO ont été testés pour approbation dans un environnement classé EX par FM Global.

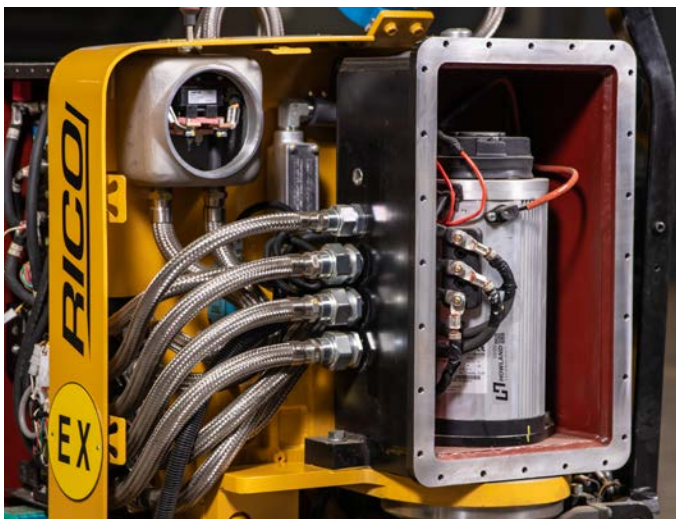

Les **CÂBLES À CONDUIT FLEXIBLE (CF)** abritent le câblage ordinaire, qui est scellé pour garantir une utilisation sûre dans un environnement classé EX. Le câble CF offre flexibilité et gain d'espace.



FACILITÉ DE MAINTENANCE

Accès facile aux composants nécessitant de la maintenance.



COÛTS RÉDUITS

Le boîtier de batterie élimine le besoin d'une batterie EX.



CONTRÔLE DES INVENTAIRES

Composants standard de l'industrie pour le sourçage des ateliers et des concessionnaires locaux.



EFFICACITÉ DE L'OPÉRATEUR

L'affichage BDI en haut de l'écran permet de visualiser clairement l'état de la batterie en position normale de fonctionnement.



APPROUVÉ POUR FONCTIONNER DANS :

- de Classe 1, Division 1 & 2, Groupe D
- de Classe 2, Division 1 & 2, Groupe G
- les environnement dangereux

SPÉCIFICATIONS

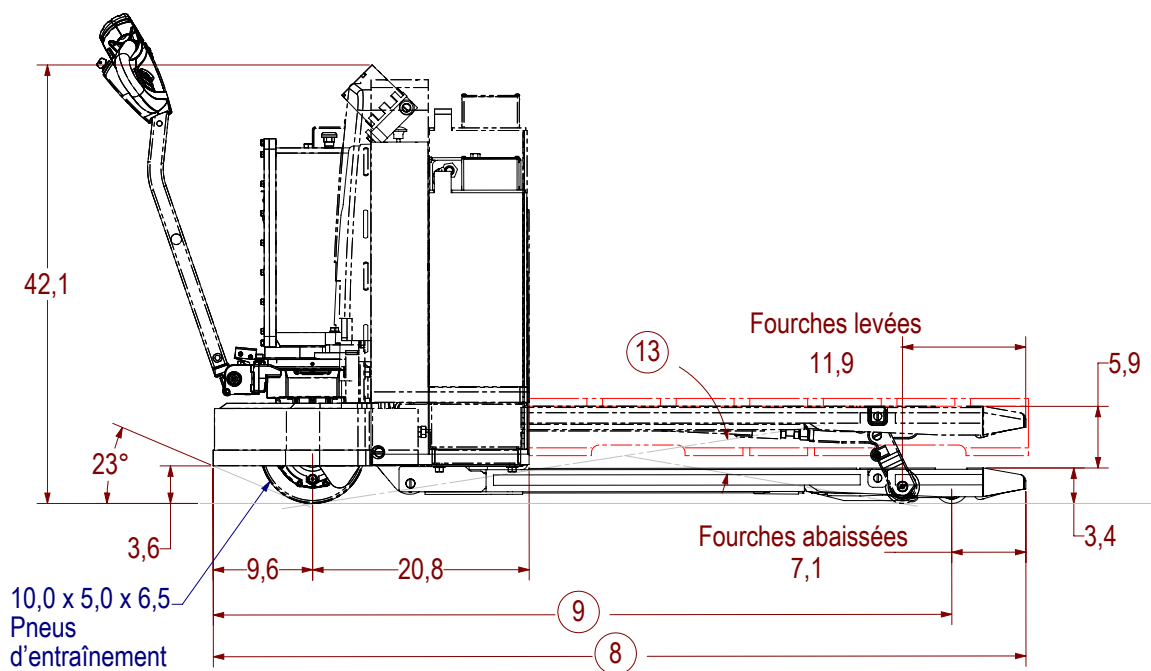
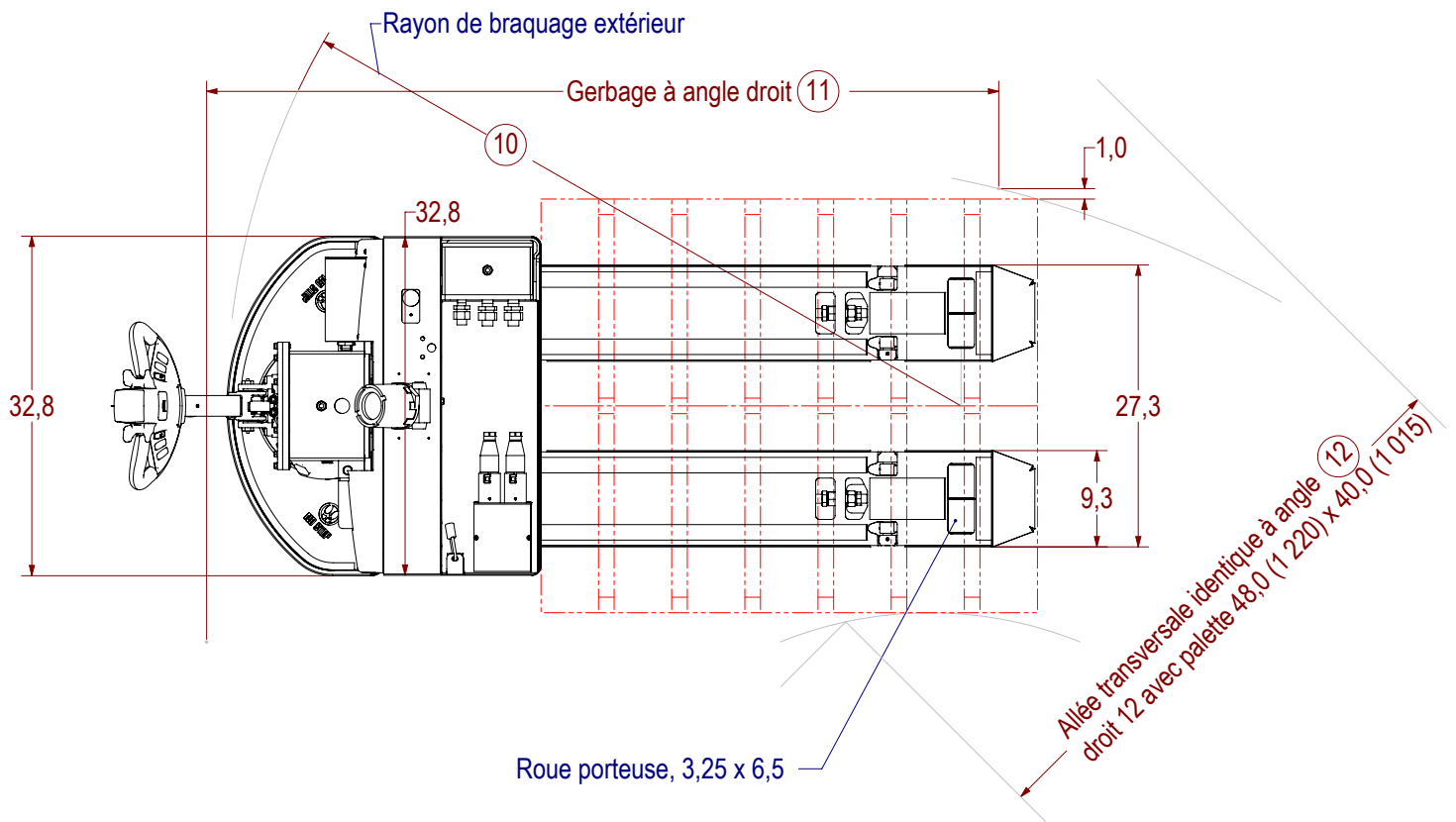

GÉNÉRALITÉS

1	Fabricant				RICO
2	Modèle				HPWH-EX-60
3	Capacité nominale	lb (kg)			6000 (2700)
4	Tension				24

DIMENSIONS

5	Longueur nominale de la fourche	po (mm)	36,0 (915)	42,0 (1067)	48,0 (1219)
6	Largeur hors tout des fourches	po (mm)		27,25 (692)	
7	Longueur du châssis	po (mm)		20,8 (527)	
8	Longueur hors tout	po (mm)	66,12 (1679)	72,12 (1831)	78,12 (1984)
9	Empattement	po (mm)	49,4 (1254)	55,4 (1407)	61,4 (1560)
	Empattement, relevé	po (mm)	44,7 (1135)	50,7 (1287)	56,7 (1440)
10	Rayon de braquage - abaissé	po (mm)	59,0 (1498)	65,0 (1651)	71,0 (1803)
	Rayon de braquage, relevé	po (mm)	54,5 (1384)	60,5 (1536)	66,5 (1689)
11	Rayon d'allée à angle droit avec une palette 40 po x 48 po	po (mm)	86,9 (2207)	89,1 (2263)	92,3 (2344)
12	Allée transversale identique avec palette d'une largeur de 40,0 po	po (mm)	57,4 (1457)	60,1 (1526)	62,9 (1596)
13	Garde au sol, empattement central, surélevé avec palette	%	39	34	31
	Dégagement en pente, fourches en avant, surélevé avec palette	%		39	
	Dégagement en pente, châssis en avant, surélevé avec palette	%		42	
14	Hauteur de levée (HDF)	po (mm)		9,4 (238)	
15	Hauteur hors tout de levée des fourches	po (mm)		6,0 (154)	

BATTERIE

16	Dimensions du coffre à batterie, (L x l x H)*	po		26,0 x 9,25 x 24,4	
	Dimensions du coffre à batterie, (L x l x H)*	(mm)		(660 x 235 x 619)	
18	Poids de la batterie — minimum	lb (kg)		525 (238)	
	Poids de la batterie — maximum	lb (kg)		575 (260)	

PERFORMANCES

19	Vitesse de déplacement, À vide/en charge nominale mph	mi/h (km/h)		3,0 (4,8)/3,0 (4,8)	
20	Vitesse de levée/descente, 24 volts à vide	secondes		4,2/5,3	
	Vitesse de levée/descente, 24 volts en charge nominale	secondes		6/3,4	

ROUE

21	Dimensions des bandages de direction (caoutchouc)	po		10,0 x 5,0 x 6,5	
22	Taille de la roue de charge, simple conductrice statique (polyuréthane)	po		3,25 x 6,5	
23	Poids total, environ, sans batterie	lb (kg)	1480 (671)	1500 (680)	1525 (692)

DIMENSIONS DE LA BATTERIE

NOMBRE DE CELLULES	DIMENSIONS DES CELLULES	PLAQUES PAR CELLULE	CAPACITÉ Ah (Kwh)	LONGUEUR po (mm)	LARGEUR po (mm)	HAUTEUR po (mm)	POIDS lb (kg)
12	90	7	270 (6,2)	25,3 (644)	8,6 (218)	23,1 (586)	552 (250)

SERVICES ET ASSISTANCE

Chez RICO, nous savons qu'une fois qu'un chariot élévateur est expédié, le vrai travail ne fait que commencer.



Les produits RICO bénéficient d'une assistance complète tout au long de leur durée de vie assurée par une équipe d'experts dévoués qui sont de véritables partenaires commerciaux.



RICO propose des évaluations et des services de conformité EX sur tous les chariots fabriqués par RICO.

Les évaluations sur site peuvent être effectuées par RICO ou l'un de nos revendeurs agréés formés en usine.



RICO fournit à ses clients la formation et les outils nécessaires pour évaluer les chariots EX sur le terrain afin de déterminer s'ils respectent toujours la conformité.

ROI

Prolongez le retour sur investissement de votre véhicule et contribuez à accroître la sécurité de votre équipe et de votre établissement — programmez dès aujourd'hui une évaluation de conformité ou une formation EX.



Pour plus d'informations ou pour trouver votre concessionnaire Yale® le plus proche, rendez-vous à l'adresse :
www.Yale.com



Participez à la conversation



RICO est une société détenue et gérée par des Américains

RICO Manufacturing, Inc.
691 West Liberty Street
Medina, OH 44256
330.723.4050
www.RICOequipment.com

RICO